



KRAMER 5050



YLEISTIEDOT

- Paino: 3450 kg
- Nostokorkeus: 3040 mm
- Siirrettävä hyötykuorma: 1980 kg
- Moottori: Yanmar 48hp
- Ajonopeus: 30 km/h
- Tasauspyörästäön lukko 100% edessä
- Työhydrauliikka 56L/min
- Puominsähköt
- Defa lohkolämmitin
- Defa ylläpitolaturi 5A
- Radio
- Led-työvalot
- Taka-akselin keinun rasvanipan siirtoletku
- Hitaan ajoneuvon kolmio
- Majakka

VALINNAISET VARUSTEET

- Defa sisätilapistoke
- Defa sisätilälämmitin
- Polttoainekäyttöinen lisälämmitin
- La-Puhelin
- Majakkapaneeli
- Tasomajakat
- Peruutuskamera
- Vuoto/tankkilinja puumiin
- Kippihydrauliikka
- Rasvari
- Lautashiekottimen sähkösarja
- Multipikaliitin puumiin

LISÄVARUSTEET

- Maakauha 1400mm
- lumikauha 1600mm
- tasoituskauha 1600mm
- Nivel-aura 1700mm
- hiekoituskauha 450L
- siipilumikauha 1400mm
- Zoom-aura Arcon Pro 1,5-2,5m
- Heittävä hiekoitin 450L
 - Arcon Pro-peitteellä (portaaton säätö)

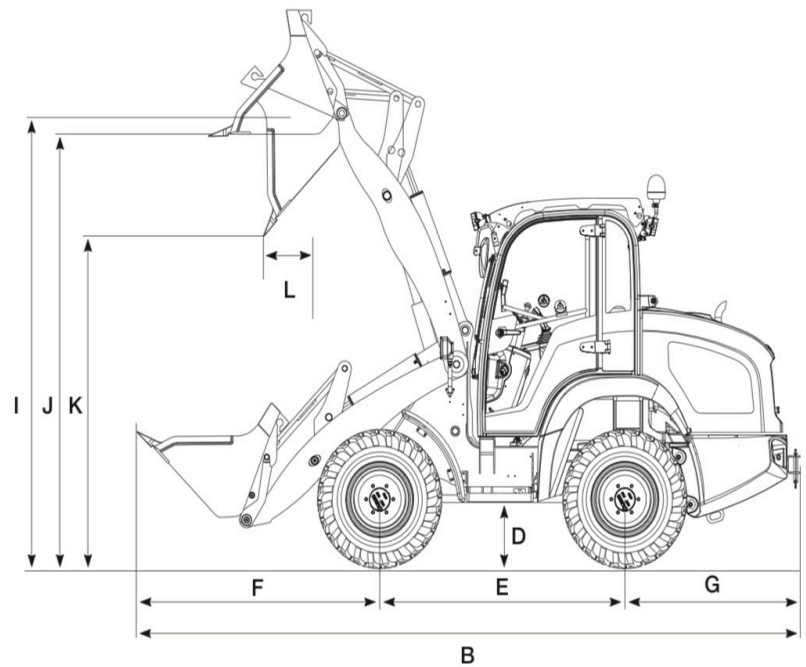
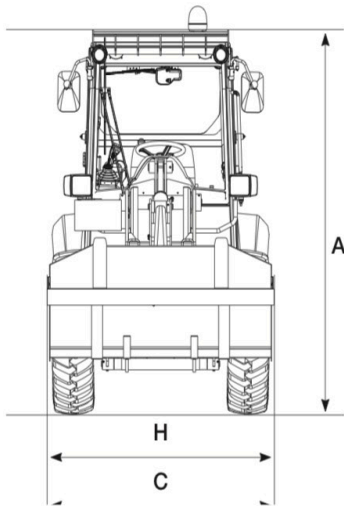

MITAT

5050

A.	KORKEUS	2390 mm
B.	PITUUS	3810 mm
C.	LEVEYS	1590 mm
D.	MAAVARA	280 mm
E.	AKSELIVÄLI	1850 mm
F.	ETU-AKSELIN KESKELTÄ KAUHAAN	1620 mm
G.	TAKA-AKSELIN KESKELTÄ KONEEN PERÄÄN	1320 mm
H.	KAUHAN LEVEYS	1650 mm
I.	BUCKET PIVOTAL POINT	2840 mm
J.	OVERHEAD LOADING HEIGHT	2610 mm
K.	KAATOKORKEUS	2080 mm
L.	KAATOETÄISYYS	270
	KUORMAUSKORKEUS	2600 mm
	KÄÄNTÖSÄDE (RENKAAT)	2700 mm