



WACKER NEUSON

all it takes!

ET65



YLEISTIEDOT

- Paino: 6,078 - 6,954 kg
- Moottori: Perkins 56 hv
- Kaivuusyvyys: 4,126 mm
- Kaivuuetäisyys: 6,504 mm
- Lisähydrauliikan tuotto: 144 l/min
- Engcon EC-Propotiltti
- Vasaralinja
- Led-työvalot
- Majakka
- Lohkolämmitin
- Radio
- Automaattikaasu
- Ilmaistuin
- LCD-Näyttö
- Eco-ajotila
- Letkurikkoventtiilit
- Lämmitettävä hytti

VALINNAISET VARUSTEET

- 2 takavaloa
- Ylläpitolaturi
- sisätilanlämmitin
- La-puhelin
- Led tasovilkut
- Peruutuskamera
- Rasvari
- Majakkapaneeli

LISÄVARUSTEET

- Kuokkakauha 700 mm
- Luiskakauha 1400 mm
- Kaapelikauha 300 mm
- Seulakauha 1500 mm
- Tasauskauha 1800 mm
- Ojakauha 150 L

EDECO
tools

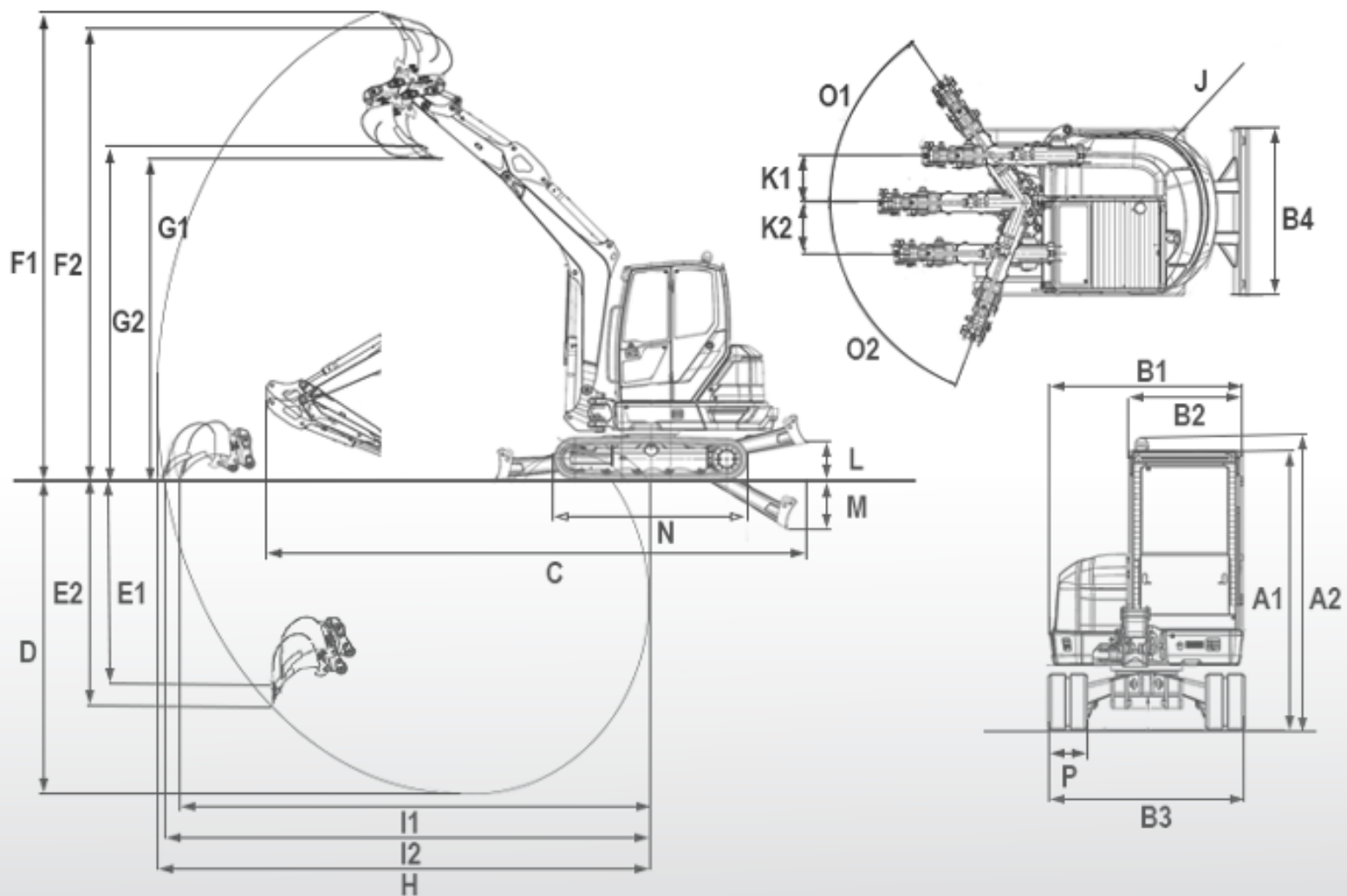

MITAT

ET65

A.	KOKONAISKORKEUS	2,478 mm
B.	PUSKULEVYN LEVEYS	1,950 mm
C.	KULJETUSPITUUS	6,128 mm
D.	MAX. KAIVUUSYVYYS	4,126 mm
G.	DUMPPAUSKORKEUS	4,094 mm
H.	KAIVUUSÄDE	6,504 mm
I.	KANTAMA	6,387 mm
Q.	TELAN LEVEYS	400 mm

-Mitat vastaavat pitkällä puomilla varustettua konetta

EDECO
tools